



# CorePro LEDcapsule MV

## CorePro LEDcapsuleMV 2.5-25W 827 G9

Капсула с питанием от сети 220–240В, предназначенная для светильников с цоколями G9, излучает направленный свет, что делает ее прекрасной альтернативой галогенным капсулам. Это отличное решение для целевого освещения отдельных зон в магазинах, гостиницах и ресторанах, которое также идеально подходит для настольных ламп и освещения застекленных шкафов. Капсула CorePro LEDcapsule, совместимая с традиционными прожекторами с цоколем G9, призвана заменить галогенные аналоги. Она обеспечивает значительную экономию электроэнергии и снижает до минимума стоимость обслуживания, не ухудшая при этом качество света.

### Данные о продукции

Общая информация		Стабильность светового потока в конце номинального срока службы (ном.)	
Цоколь	G9 [G9]	70 %	
Номинальный срок службы	15 000 часов	Эксплуатационные и электрические характеристики	
Цикл переключения	50 000	Частота сети	50 Hz
Осветительная технология	LED	Входная частота	50 Hz
Соответствие стандарту EU RoHS	Да	Энергопотребление	2,5 В
Технические характеристики освещения		Ток лампы (ном.)	29 mA
Код цвета	827 [CCT of 2700K]	Эквивалент мощности	25 В
Светоотдача	204 лм	Время включения (ном.)	0,5 s
Обозначение цвета	Теплый белый (WW)	Время прогрева до 60 % света	0,5 s
Коррелированная цветовая температура (ном.)	2700 K	Коэффициент мощности (доля)	0,4
Эффективность (номинальная) (ном.)	81,6 лм/В	Напряжение (ном.)	220–240 В
Постоянство цвета	<6	Системы управления и регулировка яркости света	
Коэффициент цветопередачи (CRI)	80	Возможность диммирования	Нет

# CorePro LEDcapsule MV

## Механические компоненты и корпус

Форма колбы Капсула

## Соответствие требованиям и область применения

Энергопотребление кВт-час/1000 ч 3 kWh

## Данные об изделии

Название продукта для заказа	CorePro LEDcapsuleMV 2.5-25W 827 G9
Полное название продукта	CorePro LEDcapsuleMV 2.5-25W 827 G9

Полный код продукта	871869641920500
Код заказа	929001133402
Материал № (12NC)	929001133402
Нумератор — количество на упаковку	1
EAN/UPC — продукт/короб	8718696419205
Нумератор — упаковок на внешний короб	12
EAN/UPC — короб	8718696419212

## Чертеж размеров

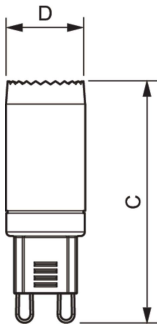

Product	D	C
CorePro LEDcapsuleMV 2.5-25W 827 G9	18 мм	53 мм

## Фотометрические данные

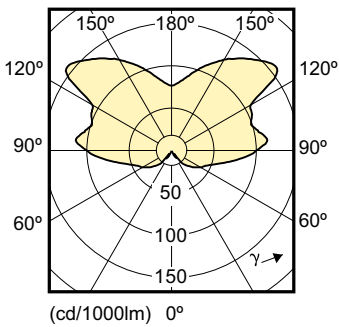

Light Distribution Diagram - CorePro LEDcapsuleMV 2.5-25W 827 G9

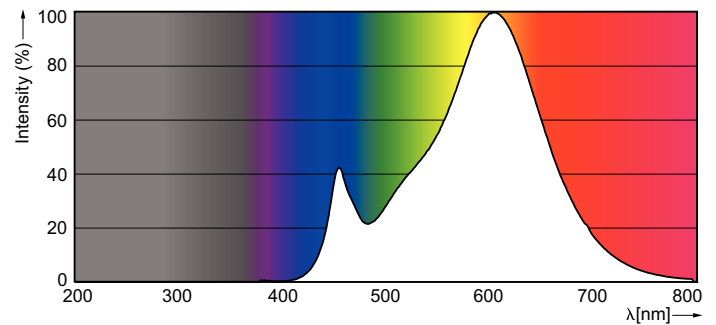

Spectral Power Distribution Colour - CorePro LEDcapsuleMV 2.5-25W 827 G9

## CorePro LEDcapsule MV

